



Czech republic



Croatia

# Mil Mi-171Š



\*modrá šipka vždy označuje směr dopředu

Model zahájíme sestavením hlavního trupu z dílu (1).  
Jako další vytváříme pečlivě kabinu (2). Tu spojíme s  
hlavním trupem.

Pokračujeme opatrným vytvářením a slepením ocasu s částí motorů (3).  
Tento díl přilepíme na vrchol hotového trupu. Ocasní díl oblepíme na vyznačeném  
místě motorovou nástavbou (4).

Nejsložitějším dílem budou boční nádrže (5). Vytváříme z nich opatrně  
poloviční ovál a přilepíme je k trupu. Koncové části zatočíme aby přibližně  
připomínaly oválné konce jako na návodné kresbě a zakápneme  
lepidlem.

Vrátíme se k ocasní části. Zadní křídélka podlepíme dílem (6). Na koncovou  
část nalepíme ze stran obě poloviny směrovky (7).

Nyní zpracujeme zadní podvozek (8). Pomůže nám schéma na návodné kresbě.

Spolu se zadním podvozkiem ještě připevníme i přední podvozek (9).

U podvozku dbáme správného směru podle pomocných šipek.

Vrátíme se však ještě k zadnímu podvozku a připevníme na něj ze stran díl (10).

Ten představuje kolo s pomocným ramenem. Dbáme na správné umístění.

Model dokončíme umístěním zadního (11) a hlavního (12) rotoru.

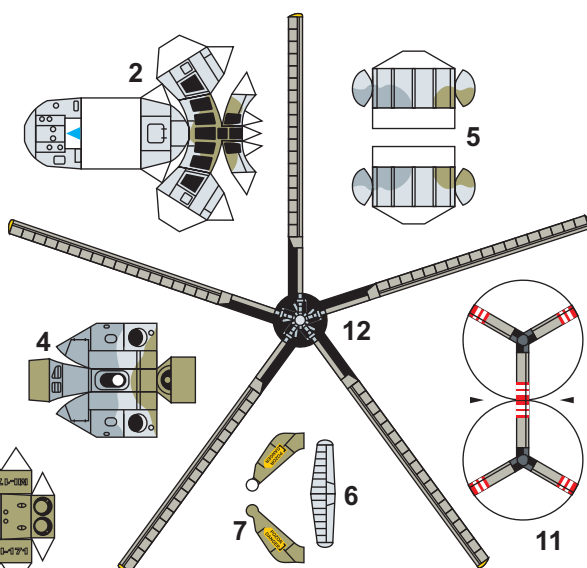
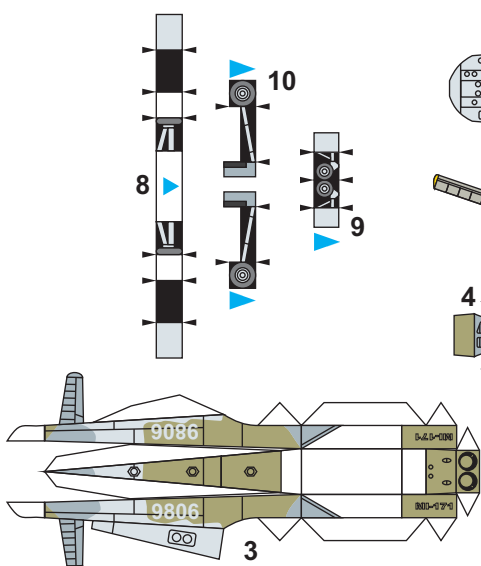
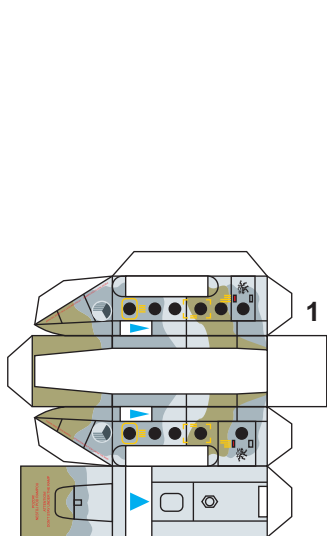
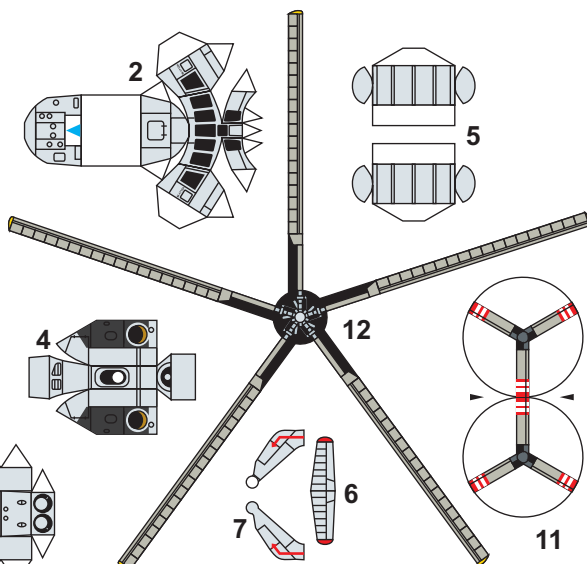
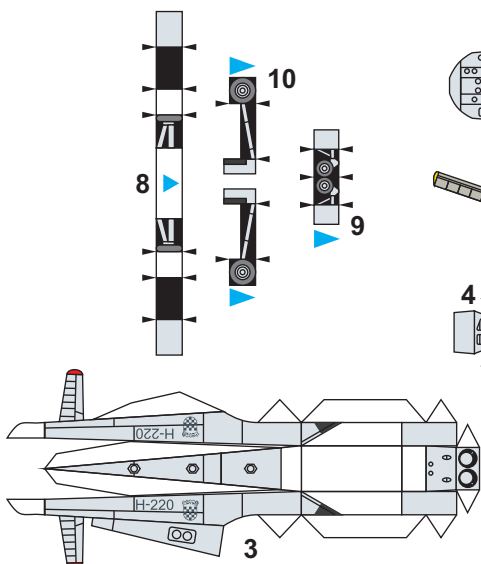
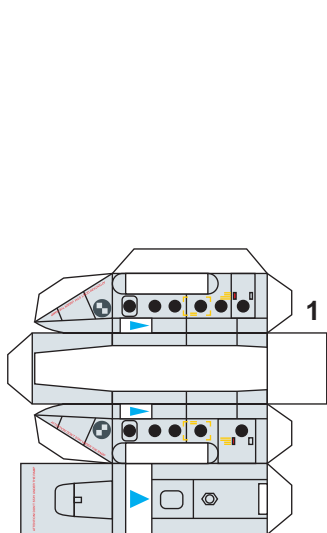
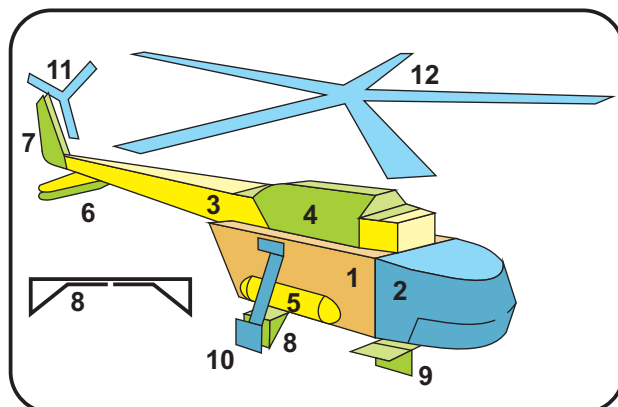

Tisk doporučen na papír 100 - 160g